

| | |
|--|---------|
| Numéro de facture: | Pièces: |
| État de la pièce: | |
| Remarques: | |
| Signature de l'expéditeur: | |
| Signature du client: | |
| Conforme : <input type="checkbox"/> OUI <input type="checkbox"/> NON | |
| Signature du transporteur : | |

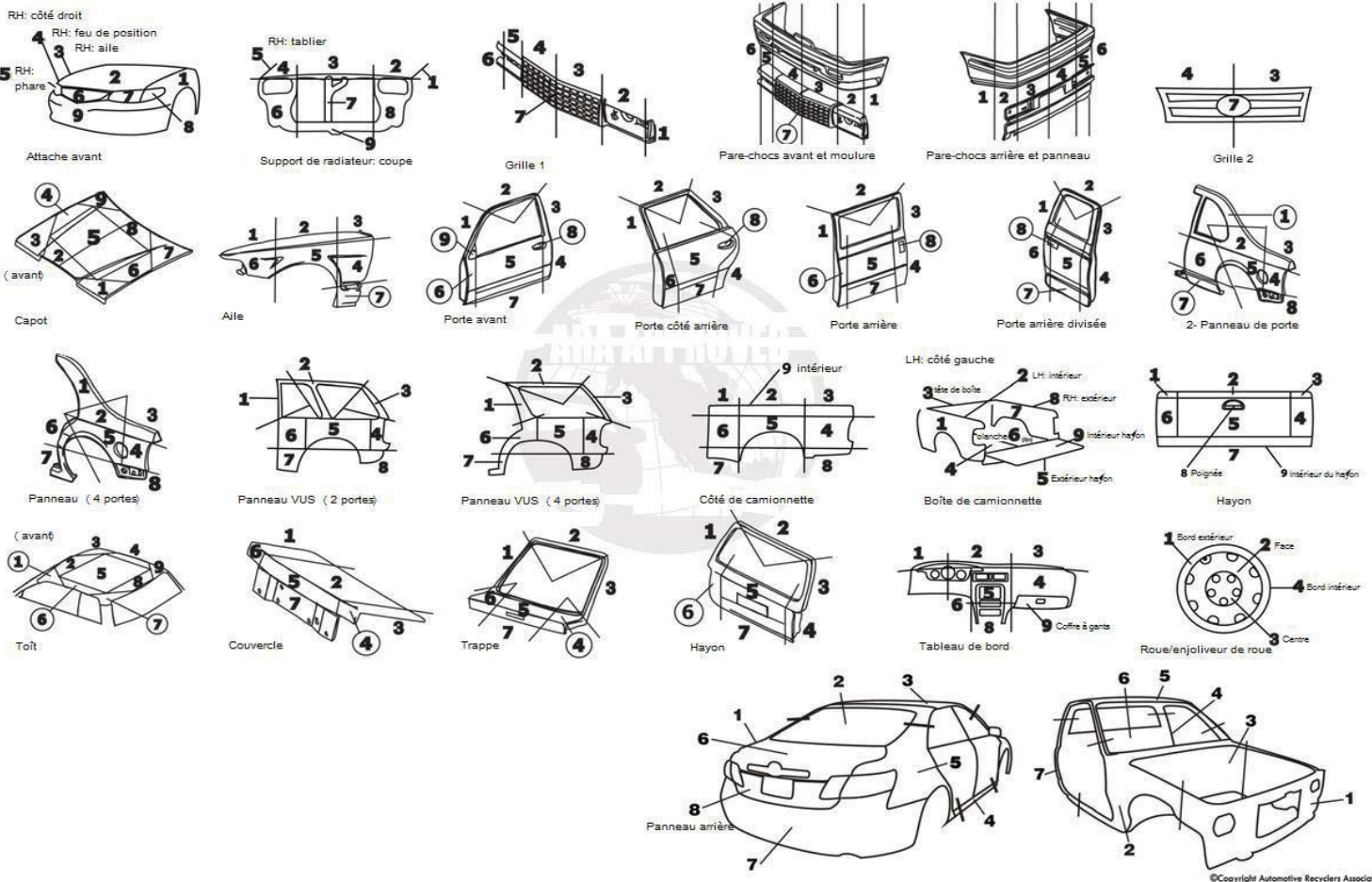

©Copyright Automotive Recyclers Association

| TYPE DE DOMMAGES | | |
|---------------------------|--|---|
| B = Burn - Brûlé | J = Rip - Déchirure | R = Rust - Rouille |
| C = Crease - Plié | K = Buckle - Déformé | S = Scratch surface - Egratignure en surface |
| D = Dent - Bosse | L = Lip - Rebord | G = Gauge - Écartement |
| E = Bent - Courbé | N = No paint damage - Aucun dommage peinture | T = Paint problem - Problèmes de peinture |
| F = Finish - Finis | P = Parking lot ding - Bosse de stationnement | * = Not specified - Non spécifié |
| H = Hail - Grêle | Less than one unit is .25 of card - Moins d'une unité = .25 de la carte | |

A *unit* is defined as a damage not exceeding the surface area of a standard sized credit card.
Une *unité* endommagée ne doit pas être plus grande que le format standard d'une carte de crédit.

*Extrait du ARA damage locator quality assurance grid, www.a-r-a.org